

Technisches Datenblatt

Produktmerkmale



Luftgekühlter Würfeleisbereiter ohne Wanne r 215 kg / 24 h

Modell	SAP -Code	00007271
N 215 A	Eine Gruppe von Artikeln - Web	Eismaschinen



- Kühltyp: luftgekühlt
- Maximale Umgebungstemperatur [° C]: 43
- Min Umgebungstemperatur [° C]: 5
- Art des Eiss: Würfel
- Eisgewicht [G]: 6.00
- Produktion pro Tag [kg]: 220
- Wasserverbrauch [l/h]: 12.00
- Material: Edelstahl

SAP -Code	00007271	Wasserverbrauch [l/h]	12.00
Netzbreite [MM]	762	Produktion pro Tag [kg]	220
Nettentiefe [MM]	620	Art des Eiss	Würfel
Nettohöhe [MM]	500	Eisgewicht [G]	6.00
Nettogewicht / kg]	79.00	Maximale Versorgungswasser-temperatur [° C]	35
Power Electric [KW]	1.200	Min Versorgungswassertem-peratur [° C]	5
Wird geladen	230 V / 1N - 50 Hz	Ablaufpumpe	Nein
Kühltyp	luftgekühlt		

Technisches Datenblatt

Technische Zeichnung



Luftgekühlter Würfeleisbereiter ohne Wanne r 215 kg / 24 h

Modell	SAP -Code	00007271
N 215 A	Eine Gruppe von Artikeln - Web	Eismaschinen

RIGHT SIDE VIEW

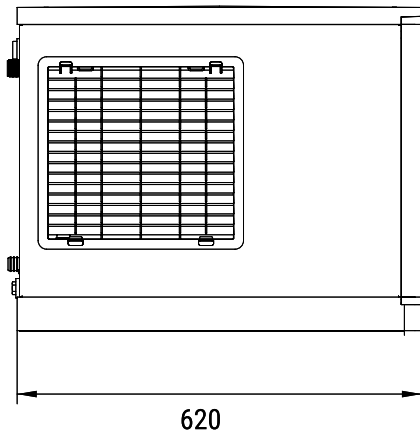

FRONTAL VIEW

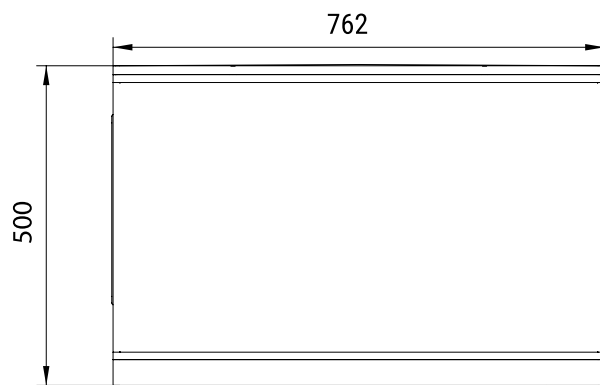

REAR VIEW

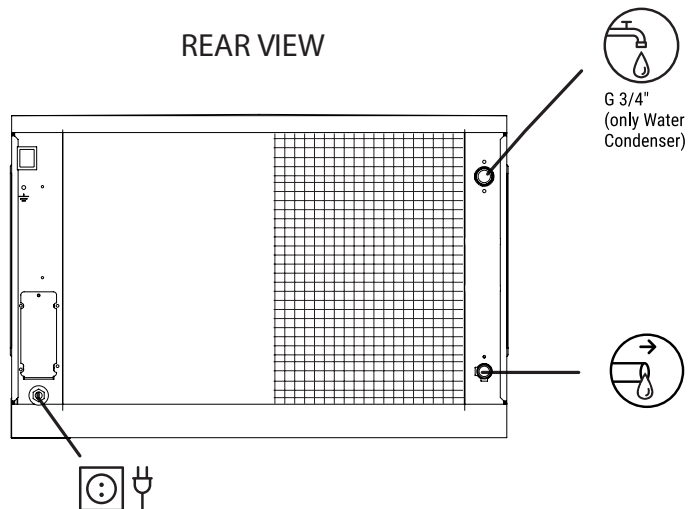



Luftgekühlter Würfleisbereiter ohne Wanne r 215 kg / 24 h

Modell	SAP -Code	00007271
N 215 A	Eine Gruppe von Artikeln - Web	Eismaschinen

- 1 Energy Star -Zertifizierung**
erfüllt die Anforderungen an Energieeinsparungen
– Einsparmaßnahmen
- 2 Feste und kristallklare Eiswürfel**
Sauber Eiswürfel
– Gesundheitssicherheit und ästhetischer Eindruck
- 3 Kältemittel - Gas R290**
Kältemittel mit sehr geringen Vorteilen für die globale Erwärmung und den geringeren Energieverbrauch.
– ökologische Verwendung und wirtschaftliche Einsparungen
- 4 Außenrahmen aus Edelstahl AISI 304**
Korrosionsbeständigkeit
– Gesundheitssicherheit und längeres Leben
- 5 Hocheffizienter Verdampfer**
Niedrigerer Energieverbrauch und schnellere Eisproduktion
– Energiekosten sparen, zeitlich einsparen
- 6 Schlau**
Kontrolliert den Parameter jedes Herstellers und zeigt die Diagnose möglicher Fälle an
– Sparen Sie Zeit im Service und arbeiten Sie mit dem Hersteller selbst zusammen
- 7 Ein intelligenter Wasserhändler**
reduziert Wasserabfälle
– Einsparmaßnahmen

Technisches Datenblatt

technische Parameter



Luftgekühlter Würfeleisbereiter ohne Wanne r 215 kg / 24 h

Modell	SAP -Code	00007271
N 215 A	Eine Gruppe von Artikeln - Web	Eismaschinen

1. SAP -Code:

00007271

2. Netzbreite [MM]:

762

3. Nettentiefe [MM]:

620

4. Nettohöhe [MM]:

500

5. Nettogewicht / kg]:

79.00

6. Bruttobreite [MM]:

836

7. Grobtiefe [MM]:

635

8. Bruttohöhe [MM]:

625

9. Bruttogewicht [kg]:

85.00

10. Gerätetyp:

Elektrisches Gerät

11. Power Electric [KW]:

1.200

12. Wird geladen:

230 V / 1N - 50 Hz

13. Kältemittel:

R290

14. Kühltyp:

luftgekühlt

15. Material:

Edelstahl

16. Min Umgebungstemperatur [° C]:

5

17. Maximale Umgebungstemperatur [° C]:

43

18. Weitere Informationen:

Max. Höhe mit Füßen 950 mm

19. Produktion pro Tag [kg]:

220

20. Wasserverbrauch [l/h]:

12.00

21. Art des Eiss:

Würfel

22. Eisgewicht [G]:

6.00

23. Maximale Versorgungswassertemperatur [° C]:

35

24. Min Versorgungswassertemperatur [° C]:

5

25. Ablaufpumpe:

Nein

26. Querschnitt der Leiter CU [mm²):

0,5

27. Wasserversorgungsanschluss:

3/4"

28. Durchmesser Nominal:

DN 50